

Frein Rotatif Hydraulique Gircontrol M4

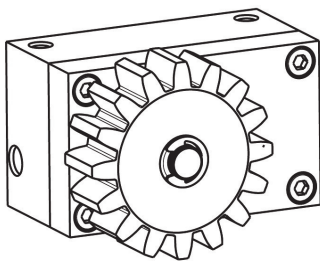

Fig.1

1. Description

Le frein rotatif GIRCONTROL M4Z16 a été développé pour réguler et contrôler la vitesse d'une porte dans les installations en pente, et cela pendant tout son parcours. Pour des raisons de sécurité, il est nécessaire d'empêcher que la porte prenne de la vitesse lorsque le mécanisme est débloqué, si la porte ne dispose pas d'un système de compensation ou de frein, elle aura tendance à bouger et à accélérer dans le sens de la pente, ce qui rend ce mouvement incontrôlé dangereux. L'amortisseur offre uniquement de la résistance dans un sens de rotation, le rendant totalement libre dans le sens contraire. Cet accessoire est apte pour les portes automatisées avec une fermeture de module 4. Le GIRCONTROL est fabriqué avec des matières anticorrosion, ce qui permet de l'utiliser même en cas d'intempérie.

2. Dimensions et données techniques.

Caractéristiques techniques	GIRCONTROL
MODULE DE PIGNON	M4
N° DENTS	Z16
TIPE DE LIQUIDE	SILICONE 3000
TEMPÉRATURE DE FONCTIONNEMENT	-15°C +70°C
CHARGE MAXIMALE	7NM
SENS DU FREIN	GAUCHE OU DROITE
AJUSTEMENT DE LA CHARGE	OUI

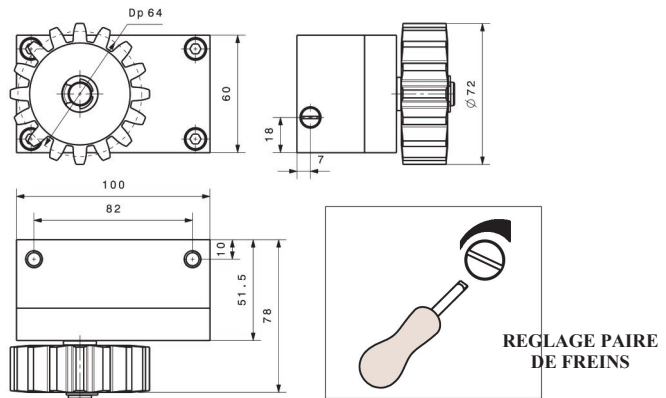

Fig.2

3. Instructions de montage.

3.1 Changement du sens de freinage.

Pour modifier le sens de freinage, démonter l'anneau de sécurité (Fig.3), retirer le pignon (Fig.4) et le replacer dans le sens contraire (Fig.5)

3.2 Montage.

GIRCONTROL M4 doit être placé le plus près possible de l'automatisme (Fig.6) et être ajusté en hauteur, tout en laissant un millimètre de jeu entre le pignon et la crémaillère (Fig. 7)

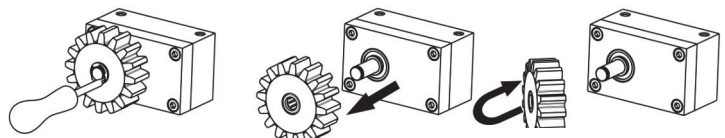

Fig.3

Fig.4

Fig.5

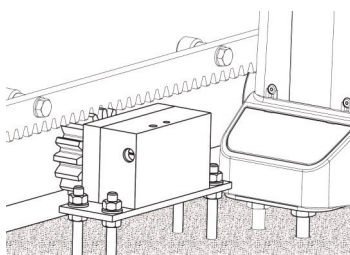
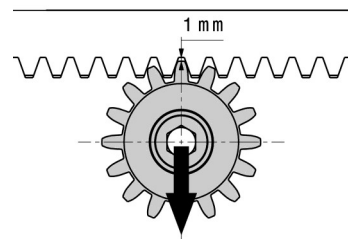

Fig.6

3.3 Calcul

sant



M

Fig.7

$$[Nm] = P \times \sin \beta \times 0,032$$

P = poids de la porte en Newtons (9.8N=1Kg)

β = inclinaison en degrés

Exemple de calcul:

GIRCONTROL M4 peut être utilisé pour des portes de 400kg et ayant une pente de 3°?

$$P = 9.8 \times 400\text{kg} = 3920 \text{ Newton}$$

$$M = 3920 \text{ Newton} \times \sin 3 \times 0.032 = 6.56 \text{ Nm}$$

6.5 Nm est inférieur à 7 Nm (maximum autorisé), l'utilisation du frein pour l'installation est donc viable.

